

LES POIGNÉES
& FERMETURES

Fermeture

par poignée
profilée



FERMETURE

par poignée profilée

Fermeture du rideau par une Poignée Profilée sans condamnation (PP) ou avec condamnation à Clé (PPC). Le deuxième profilé est équipé d'une partie saillante en forme de « L » permettant la préhension pour manœuvrer la porte.

Dans le cadre d'une poignée profilée à clé, le rideau est verrouillé en position basse par un système de tringlerie et serrure avec crémone.

FERMETURE par poignée profilée avec clé

FERMETURE par poignée profilée



ATTENTION

Fermeture uniquement disponible pour le modèle de rideau ALUCOFFRE

Compatibilité Options/ Fermeture

	Sangle de tirage	Déverrouillage intérieur	Contacteur	Vérouillage électrique centralisé	Eclairage LED
Poignée profilée	•		•		•



ATTENTION

Toute nos options ne sont pas compatibles avec tous nos systèmes de fermeture.

Poignées
& fermetures

FERMETURE par poignée profilée

Côtes encombrement

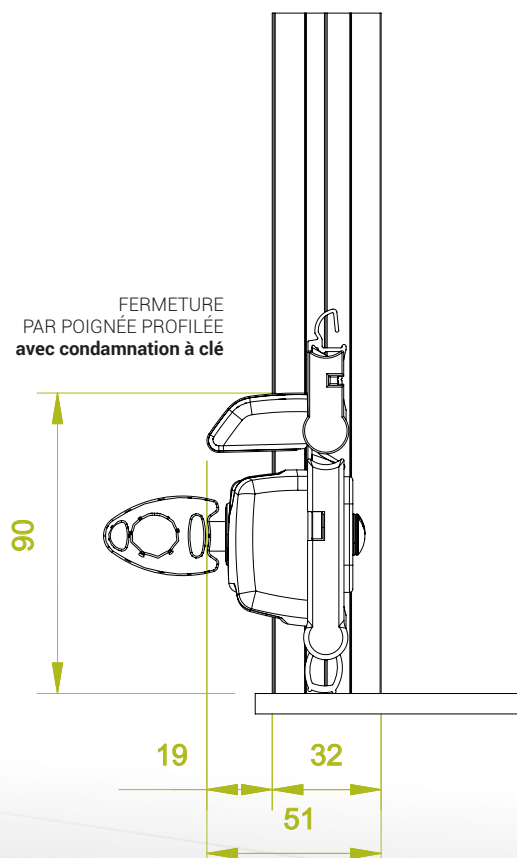
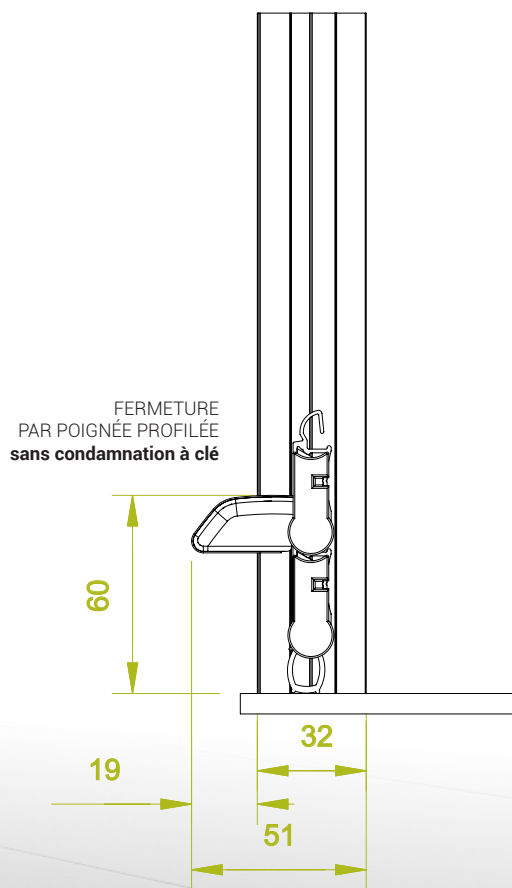

Poignées
& fermetures

FERMETURE par poignée profilée avec clé

Vue éclatée

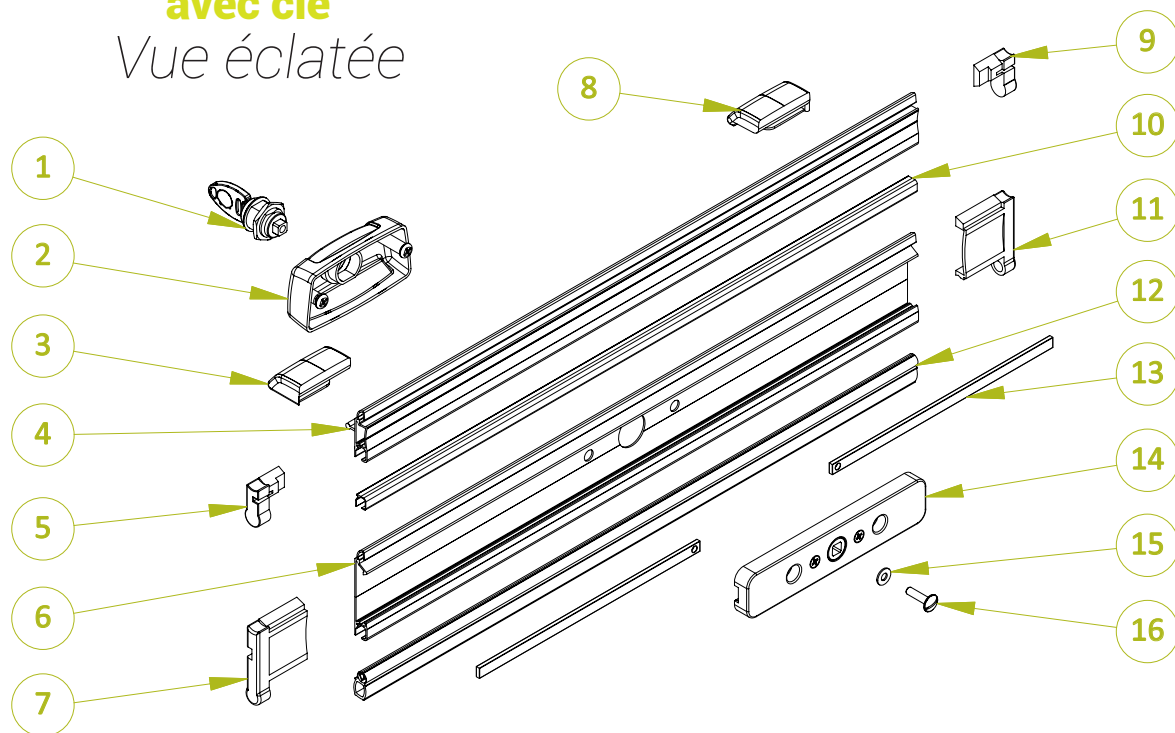

Fermeture par poignée profilée avec clé
nomenclature

N°	Réf	Description
1	3850	SERRURE POUR BLOC BARILLET
2	4509	BLOC BARILLET
3	4517	BUTÉE SOUPLE GAUCHE POUR LAME RENFORCÉE
4	1003	LAME RENFORCEE (ML)
5	4007	EMBOUT GAUCHE RENFORCE BLANC
6	1002	LAME B (ML)
7	4005	EMBOUT GAUCHE NOIR POUR LAME B
8	4518	BUTEE SOUPLE DROITE POUR LAME RENFORCÉE
9	4008	EMBOUT DROIT RENFORCE BLANC
10	2004	JOINT INTERLAME (ML)
11	4006	ENBOUT DROIT NOIR POUR LAME B
12	2010	JOINT BAS NOIR (ML)
13	3220	PLAT ETIRE INOX 8X3
14	8212	ENSEMBLE CREMONE
15	3319	RONDELLE INOX M5
16	3386	VIS INOX TRL POELIER 5X20

Poignées
& fermetures

FERMETURE par poignée profilée sans clé

Vue éclatée

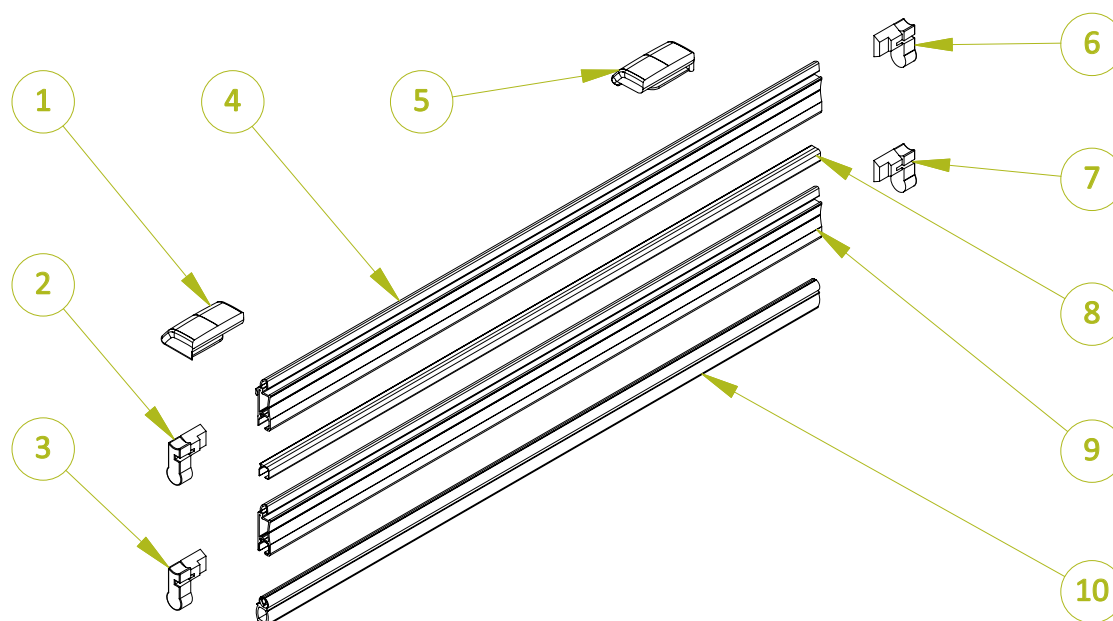

Fermeture par poignée profilée sans clé
nomencature

N°	Réf	Description
1	4517	BUTEE SOUPLE GAUCHE POUR LAME RENFORCEE
2	4007	EMBOUT GAUCHE RENFORCE BLANC
3	4002	EMBOUT GAUCHE POUR LAME 30
4	1003	LAME RENFORCEE (ML)
5	4518	BUTEE SOUPLE DROITE POUR LAME RENFORCEE
6	4008	EMBOUT DROIT RENFORCE BLANC
7	4003	EMBOUT DROIT POUR LAME DE 30
8	2004	JOINT INTERLAME (ML)
9	1009	LAME 30 V2 (ML)
10	2010	JOINT BAS NOIR